



M5

体积小巧的 1/2"
心形电容话筒·最佳
声学搭配

www.rodemic.com/m5

M5 是录音室品质的电容话筒，可完美再现声音细节。它采用心形拾音模式，意即话筒会拾取正前方的声音，并忽略话筒后方的声音。

该拾音模式可以良好记录所需的音源，同时降低周围其他乐器、噪音或音源的声音。

M5 不仅是记录音乐的理想选择，而且是影片中环境录音和室内对话录音的绝佳话筒。

内装拾音对经过 RØDE 音频工程团队的精挑细选，保证声学匹配，提供完美的立体声配置兼容性。

- 1/2" 带镀金振膜的大极头
- 心形拾音模式
- 全金属机身
- 超低噪声变压器电路
- 最先进的表面贴装电路
- 耐久黑色磨砂涂层
- 镀金输出接头
- 澳大利亚设计与制造
- 于 www.rodemic.com/warranty 在线注册后免费延长至 10 年保修期

VideoMic Pro 自购买之日起享受一 (1) 年的有限保修。访问我们的网站 (网址见下) 并在线注册您的话筒后, 即可免费延长至完整的十 (10) 年保修。



注册您的 M5, 并验证您的免费
10 年保修。

机扫描 QR 或者访问 [www.rodemic.com/
warranty](http://www.rodemic.com/warranty)

极性响应

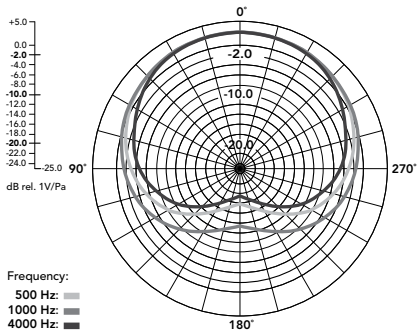

频率响应

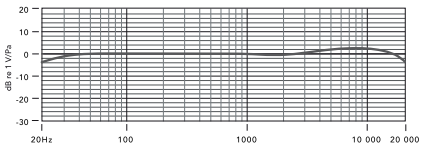

声学原理	声压梯度
有源电路	JFET 带双极输出缓冲器的阻抗变换器
定向模式	心型
频响范围	20Hz~20kHz
输出阻抗	200Ω
等效噪声	19dBA SPL (按 IEC651)
最大输出	+13.5dBu (1kHz, 1% THD 进入 1kΩ 负载)
灵敏度	-34dB re 1V/Pa (20mV @ 94dB SPL) ±2dB @ 1kHz
动态范围	121dB SPL

最大声压级	140dB
信号/噪声	75dBA SPL (按 IEC651)
电源要求	24V 幻象电源 48V 幻象电源
输出连接	3 针 XLR 引脚 2 (+)、引脚 3 (-) 和引脚 1 (接地) 平衡
净重	80g
附件	RM5 话筒夹 (x2) WS5 防扑罩 (x2)

在给话筒幻象供电之前接好所有电缆，通电时请勿将话筒线缆拔下。

The M5 需要 48V DC (P48) 或 24V DC (P24) 幻象供电。如果调音台或前置放大器中不包含此幻象电源，则必须使用外部幻象电源。

一些幻象电源的供电达不到其额定电压。如果未能达到所需的电压，将会降低话筒的动态范围和一般性能。

我们强烈建议使用信誉良好的高品质电源。电力供应故障所造成的损害不在保修范围内。

幻象电源是什么？



所有电容话筒的内部电路都需要电源供电才能运作。

幻象电源是通过 XLR 供给话筒电路运作所需的直流电压，而无需为其提供外部电源。

大多数调音台、音频接口和前置放大器单元都内置有幻象电源开关。如果您的设备没有幻象电源，则可以购买外部电源并接入到前置放大器和 M5 之间。请务必检查您的幻象电源是 **P48** (48V DC) 还是 **P24** (24V DC)，以确保正常运作。

M5 配对话筒提供一对配对 RM5 话筒架。其中包括标准 5/8 螺纹底座和 3/8 螺纹接头，提供更大的安装灵活性。

要将 M5 安装到 RM5 中，请将话筒底座放置在话筒架后部并将其用力推向前方，直到话筒卡入话筒架上。

可以利用话筒架的一侧调节杆调节 RM5 的松紧。

M5 是“极性”话筒，因此话筒方向应始终朝向所要录制的音源。

无论是录制人声、乐器或其他任何音源，请务必花时间实验话筒的不同摆放位置，以确保拾音达到最佳效果。请尽可能多地调整话筒位置来实验并确定最佳位置，而不是试图通过 EQ 和其他后期工具来弥补录制效果。

通过音频接口录音时，如果通道条或调音台设有内置均衡器，开始录音时请务必先将均衡调平（不削减也不提升），或将其关闭。通过合理摆位实现最合适的拾音效果后，就可以添加均衡、压缩、混响和其他后期效果来进一步美化您的录音。

请务必谨慎使用均衡，当您希望通过任意方式来改变录制的声音时，请确保总是先“削减”任何不想要的频段，而不是提升其他频段。

与录音过程的其他环节类似，寻找正确的声音始终必须通过反复实验来做到，而且您总是应当在声音最满意的情况下再开始录制。靠耳朵来仔细听，而不要用眼睛来判断！

话筒摆放位置**并没有既定的规则**，但在开始录音时通常可参考下列提示来摆放您的 M5，大多数情况下都可以获得满意的结果。要敢于尝试您自己的话筒摆位，录制出您希望用 M5 得到的声音。

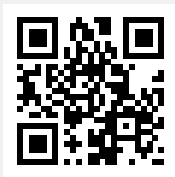

用您的智能手机扫描条码或访问 rockro.de/m5stereo 来观看 M5 的立体声应用视频

立体声间隔摆放

要对间隔摆放 M5 话筒录制立体声，就需要用两个单独的话筒架来放置话筒。最好一边听信号一边试验话筒的摆放位置和方向，以确保两支话筒信号相匹配。



间隔摆放是录制涵盖范围广的声源或乐器，或者需要多点录制声音以真实再现声音的理想方式。

这样通常可以录制出很宽广的立体声像，非常适合录制合唱团和乐团的声音。正确使用时，在单个乐器上也能产生令人难以置信的效果。

声源

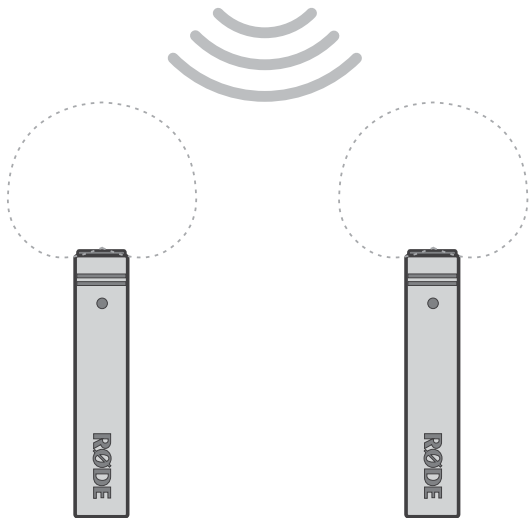

立体声 X/Y

要采用 X/Y 配置摆放 M5 话筒，就需要用立体声支架或两个单独的话筒架来放置话筒。两支话筒应相互成 90° (直角) 摆放，极头互相垂直重叠。



X/Y 配置是重合立体声技术，可保证以最大相位一致性拾取立体声声源，也就是说录制的声音不仅在立体声播放时效果优异，以单声道播放时效果也绝佳。

这是话筒极头相互垂直重叠并且尽可能靠近的摆放来实现的，此时声源的声音同时到达两个极头。虽然 X/Y 配置对单声道兼容性好而且使用简单，但其立体声声像不如 ORTF 或对隔配置那么宽广。

声源

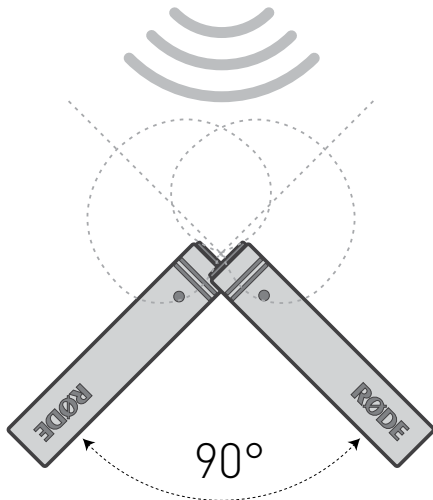

立体声 ORTF

要采用 ORTF 配置摆放 M5 话筒，就需要用立体声支架或两个单独的话筒架来放置话筒。两支话筒应相互成 110° 摆放，极头朝外，相隔 17cm。



ORTF 技术在 1960 年左右由法国广播电台“Office de Radiodiffusion Télévision Française”发明，设计的最初目的是以模仿人类听觉响应的方式录音。

极头之间的距离增加会产生比 X/Y 或中央录制等更为宽广的立体声声像。

声源

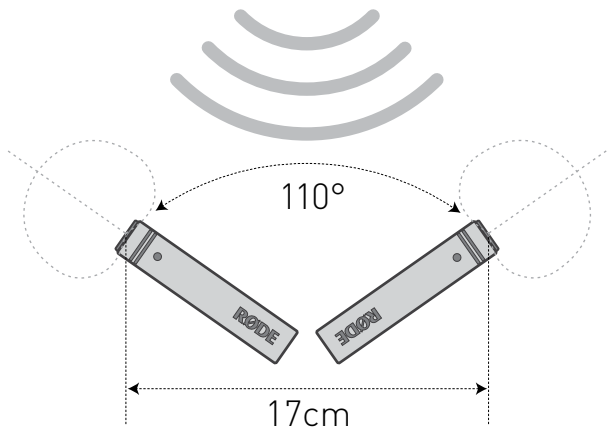

使用后应将 M5 从防震架上拆下，用干燥软布擦拭，并放置在产品随附的保护防尘套或拉链箱内。

存储时，请务必在话筒头部放置干燥剂（随附），以便吸收可能出现的水分。使用一段时间后，干燥剂本身需要再次干燥。当干燥剂变为粉红色时，即表示其已饱和，需要干燥处理。

只需将干燥剂放置在约 100~150° 摄氏度烘箱中处理约十分钟即可再次使用。干燥剂变回蓝色后，即可再次高效吸附水分。

如果您对您的 RØDE 话筒有任何问题或者疑问，请先与您购买话筒的经销商联系。

如果话筒需要接受工厂授权的维修服务，则由该经销商负责将其运回。

我们拥有广泛的经销商网络，但如果您仍难以获得您所需要的建议或协助，请立即通过以下信息直接与我们联系。

或者，您也可访问 www.rodemic.com/support 查看我们的详细联系方式和常见问题列表。

进口商和经销商

要查看国际进口商和经销商的完整列表，请访问我们的网站：www.rodemic.com/distributors。

国际

107 Carnarvon Street
Silverwater NSW 2128 澳大利亚

美国

2745 N Raymond Ave
Signal Hill CA 90755
美国

PO Box 91028
Long Beach CA 90809-1028
美国